

## JUEGO "GATO" BOMBERIL



### MATERIALES

- Cartulinas de colores, papel lustre, cartón u hoja de oficio.
- 8 tapas de botellas.
- Una regla.
- Tijera.
- Pegamento en Barra.
- Plumones o lápices de colores.

### PASO 1

En una cartulina, cartón, hoja o papel lustre, dibujen la siguiente figura y la recortan:

- Un cuadrado de 14 x 14 cm (base del juego).

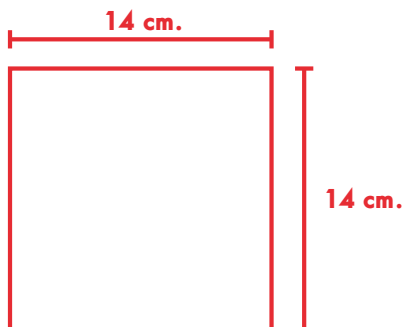

### PASO 2

Dentro del cuadrado, realicen un margen de 0,5 cm. Luego, en el interior del margen, dibujen dos líneas horizontales con un grosor de 0,5 cm, teniendo una separación de 4 cm (desde los márgenes). Después realicen el mismo paso, pero ahora con líneas verticales.

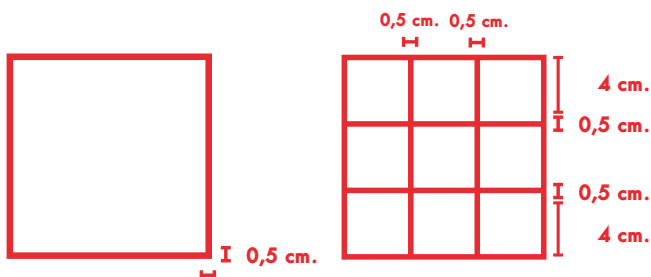

### PASO 3

A continuación, en una cartulina, cartón, hoja o papel lustre, dibujen y recorten 8 círculos de 3 cm de diámetro. Dentro de 4 círculos, realicen el rostro de su Bomber@. Y en los otros 4 círculos, diseñen sus llamas de fuego.

¡No olviden dibujar el casco del Bomber@!

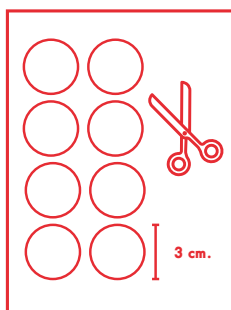

### PASO 4

Por último, peguen los rostros de los(as) Bomber@s y llamas de fuego en cada una de las caras de las tapas de botellas, para que sean sus fichas de juego.

¡Ahora desafía a tu familia a jugar!

